

Boîte de distribution de zone à équiper

Référence(s) : 335 40

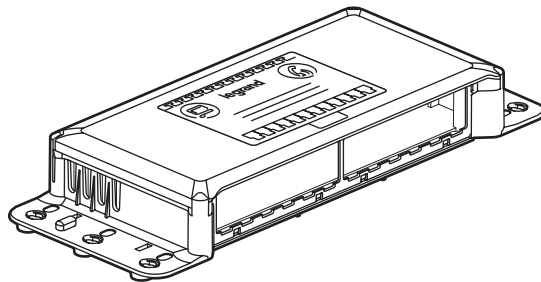

SOMMAIRE	Page
1. Caractéristiques générales.	1
2. Présentation	1
3. Mise en situation	2
4. Caractéristiques techniques.	2
5. Installation	2
6. Cotes d'encombrement	3
7. Raccordement	3
8. Performance.	4
9. Normes et agréments.	6

1. CARACTÉRISTIQUES GÉNÉRALES

La boîte de zone à équiper peut faire cohabiter le cuivre et l'optique.
Elle permet la distribution des courants faibles dans une zone équipée de 1 à 12 prises et se raccorde à la baie de brassage ou au coffret par 6 ou 12 liens maximum. La boîte de zone à équiper peut s'installer en faux plancher ou en faux plafond et peut recevoir tous les blocs optiques LCS². Elle accepte jusqu'à 6 fibres avec logement pour pigtail.

2. PRÉSENTATION

	Désignation	Référence	Poids (g)
	Boîte de distribution de zone à équiper	335 40	400

La boîte de distribution de zone peut être équipée avec les accessoires suivants :

Accessoires cuivre



Accessoires optique



	Bloc 6 RJ 45 Cat. 5e UTP	335 54		Bloc 6 fibres optiques ST multimode	335 16	
	Bloc 6 RJ 45 Cat. 5e FTP	335 55			Bloc 6 fibres optiques LC duplex monomode	335 13
	Bloc 6 RJ 45 Cat. 6 UTP	335 64			Bloc 6 fibres optiques LC duplex monomode	335 18
	Bloc 6 RJ 45 Cat. 6 FTP	335 65			Bloc 6 fibres optiques SC monomode	335 12
	Bloc 6 RJ 45 Cat. 6 STP	335 66			Bloc 6 fibres optiques SC multimode	335 17
	Bloc 6 RJ 45 Cat. 6A STP	335 76				
	Switch 6+1 cuivre	335 02				
	Switch 6+1 fibre optique	335 05				
	Injecteur POE	335 01				
	Accessoire de lavage pour 6 fibres optiques	335 20				

Boîte de distribution de zone à équiper

Référence(s) : 335 40

3. MISE EN SITUATION

En faux plafond

7 lignes en attente

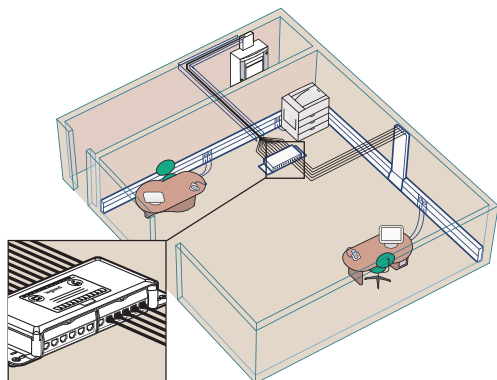

En faux plancher

1 ligne en attente

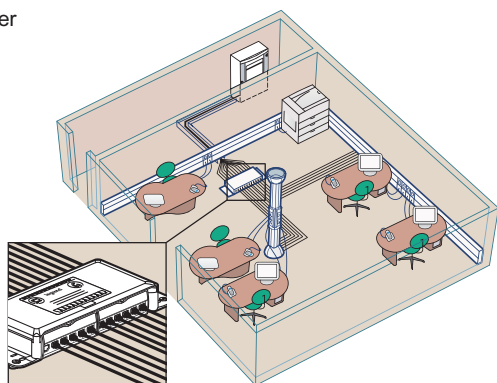

4. CARACTÉRISTIQUES TECHNIQUES

4.1 Caractéristiques matière

Tenue aux agents chimiques	Polypropylène	ABS	SBS
Acétone	+ (100%)	+	
Acide acétique	+ (50%)	+ (10%)	+ (10%)
Acide chlorhydrique	+ (36%)	+ (10%)	+ (10%)
Acide citrique (10%)	+	+	+
Acide fluorhydrique (4%)	+	+	+
Acide lactique	+ (90%)	+ (10%)	+ (90%)
Acide nitrique (10%)	+	+	+
Acide phosphorique (85%)	+	+	(+)
Acide sulfurique (25%)	+	+	+
Acide tannique			
Alcool éthylique	+	(+)	+
Alcool méthylique	+	(+)	+
Ammoniaque	+	+	+
Chlorure de baryum	+	+	+
Benzène (+)	(+)		
Chlorure de chaux	+		
Eau de mer	+	+	+
Huiles, graisses	+	+	+
Lait	+	+	+
Mazout			
Pétrole, essence	+	(+)	+

4. CARACTÉRISTIQUES TECHNIQUES (suite)

Chlorure de sodium (20%)	+	+	+
Soude caustique (40%)	+	+	+
Styrène monomère			
Sucre			
Trichloréthylène	-	-	-
Toluène (+)	(+)	-	-
Urine			
Vin	+	+	+
Chlore liquide (+)	(+)		
Aniline	+	-	+
Eau de javel (+)	(+)	+	(+)
+ Résistance	- Instabilité	(+) Résistance limitée	

Ces indications sont données à titre indicatif, elles ne peuvent constituer un engagement de notre part..

Arrimage de câbles sur support par colliers Colring

Matières : capot polycarbonate (PC)

socle polypropylène (PP) et partie métallique

Couleur RAL 7035

Compatible RoHS

4.2 Caractéristiques mécaniques

Indice de protection : IP21

Indice de protection contre les chocs mécaniques : IK07

Tenue des blocs connectés sur le boîtier : 100 N

5. INSTALLATION

La boîte de distribution de zone associée aux prises traversées cuivre ou optique permet une flexibilité totale : les connexions à proximité du poste de travail sont centralisées, le cuivre ou la fibre optique cohabitent.

Les longueurs maximales recommandées des liens garantissant les performances des systèmes avec l'utilisation de prises RJ 45 traversées de cuivre et/ou de prise RJ 45.

Il est recommandé d'opter pour les longueurs de câbles les plus courtes afin de disposer de plus de flexibilité au niveau de la longueur des cordons en cas de reconfiguration.

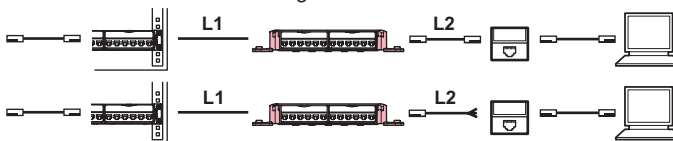

Distances à respecter pour les liens cuivre (sans switch dans la boîte de distribution de zone)

ISO / IEC 11801 Amendement 1	L1 (m)	L2 (m)	L1 (m) + L2 (m)
Cat. 5e	≤ 75	8	≤ 83
	≤ 65	15	≤ 80
	≤ 60	20	≤ 80
Cat. 6	≤ 70	8	≤ 78
	≤ 60	15	≤ 75
	≤ 55	20	≤ 75

Boîte de distribution de zone à équiper

Référence(s) : 335 40

6. COTES D'ENCOMBREMENT

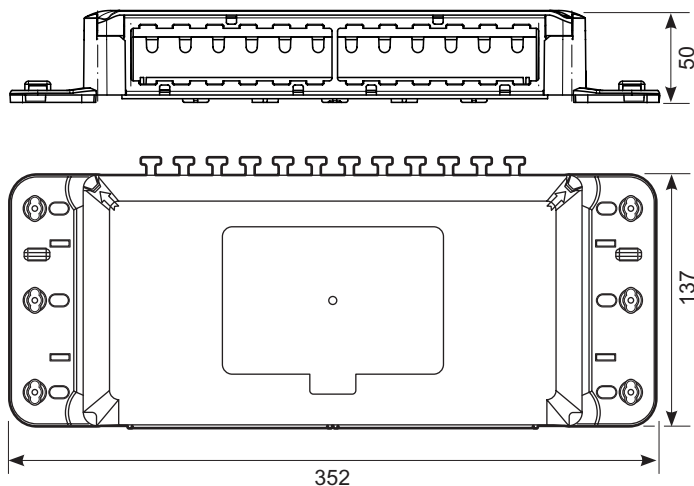

7. RACCORDEMENT

7.1 Raccordement usuel des RJ 45

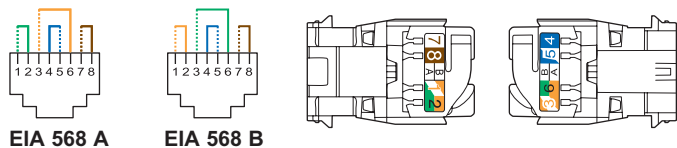

Conducteurs admissibles :

- Monobrin : 0,5 à 0,65 mm, AWG 22 à 24
- Multibrins : AWG 26
- Isolant conducteur polyéthylène : Ø maxi sur isolant 1,58 mm

Nombre de fils à raccorder par connexion : 1

Les connecteurs RJ 45 sont équipés d'un écrou de verrouillage ne nécessitant pas d'outil spécifique et permettant un re-câblage en cas d'erreur.

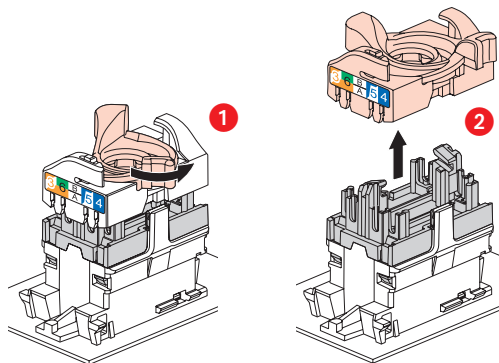

7. RACCORDEMENT (suite)

Ce système permet d'épanouir facilement les paires avant montage sur le connecteur.

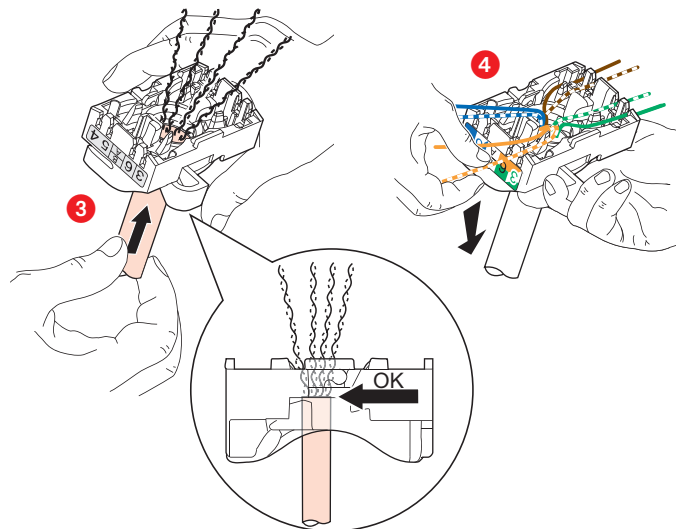

L'épanouissement de câbles permet de garantir un respect de 13 mm de dépairage de chaque paire.

L'épanouissement des paires à 90° par rapport au câble assure les meilleures performances.

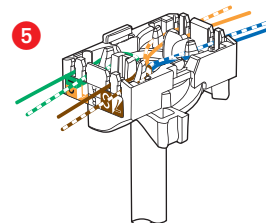

La partie métallique permet d'uniformiser la masse et d'assurer un bon maintien des connecteurs quel que soit le défaut du sol ou du plafond.

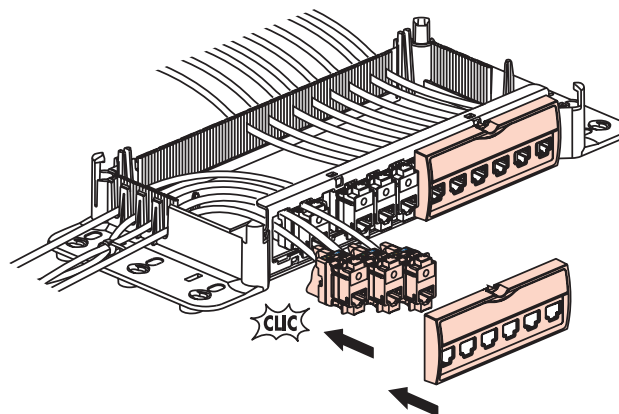

7. RACCORDEMENT (suite)

7.2 Raccordement fibre optique

Le raccordement de la partie optique se fait avec l'accessoire Réf. 335 20 qui permet le lovage de la fibre optique dans la boîte de distribution de zone.

